

Станки для проточки тормозных дисков

Подкатные станки Hunter

Станок OCL 430MD также подходит для обслуживания среднетоннажных грузовиков



HUNTER
Engineering Company

Омолгировано
Chrysler,
Ford и General
Motors

Эксклюзивные функции станков серии OCL400

1. Эксклюзивная система ServoDrive™* обеспечивает переменную скорость вращения и крутящий момент на всём протяжении операции компьютеризированной компенсации биений и проточки диска.†
2. Компьютеризированная система Pro-Comp®* позволяет автоматически компенсировать торцевые биения путём нажатия одной кнопки и регулировки в одной точке.
3. Антивибрационная технология АСТ* варьирует скорость вращения шпинделя для устранения неровностей и обеспечения гладкости финишной поверхности.
4. Мощный мотор (1,5 л.с.) легко обслуживает диски полноприводных автомобилей (OCL410) и даже среднетоннажных грузовиков (OCL430MD).
5. Долговечные, прочные цилиндрические режущие вставки могут использоваться в тяжёлых условиях и резать на глубину до 1 мм с каждой стороны диска
6. Большие, твёрдые держатели резцов позволяют обслуживать диски диаметром до 400 мм и толщиной до 70 мм (OCL400), и, соответственно, до 440 мм и 88 мм для OCL430MD.†
7. Вылет штока резцедержателей свободно регулируется; моноблок можно повернуть на 180° для проточки дисков на противоположной стороне автомобиля. Не требуется откручивать болты, снимать, повторно устанавливать и регулировать резцедержатели.
8. Коленчатая конструкция балки жёстче, чем обычная. Салазки механизма сдвига изолированы от попадания стружки и грязи.
9. Вращающийся пульт управления, эксклюзивный дизайн сдвоенных резцов и легко-доступные регулировки позволяют с одинаковой лёгкостью осуществлять проточку как в нормальном положении, так и в перевернутом.
10. На некоторых автомобилях тормозные диски на задней оси могут корректно вращаться только в одном направлении. Перепозиционирование проточки на другую сторону без изменения направления вращения шпинделя может привести к блокировке вращения тормозного диска. Для решения этой проблемы на верхней части пульта управления имеется переключатель направления вращения, заставляющий шпиндель проточки вращаться в обратную сторону (не показан).

Обработывает поверхность тормозных дисков в два раза быстрее обычных станков**

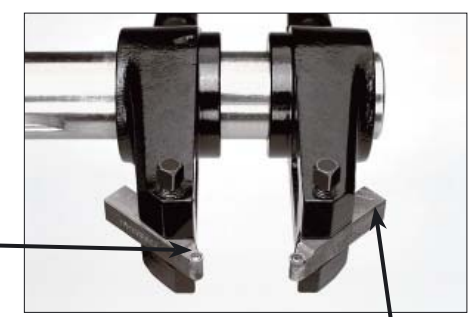

OCL430MD для среднетоннажных грузовиков



OCL410 для легковых машин и лёгких грузовиков

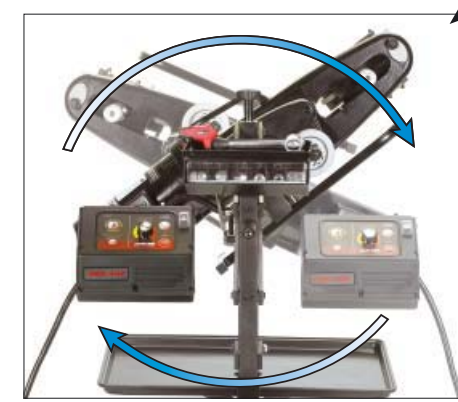

Индикаторы на пульте управления читаются слева направо, вне зависимости от положения механизма и направления вращения. Простой, открытый доступ к регулировкам, даже под крылом автомобиля.

*Патент ожидается † Могут потребоваться дополнительные адаптеры.
 ** В зависимости от выбора скорости вращения шпинделя, типа автомобиля и твёрдости материала.

Сравнительная характеристика станков серии OCL400

OCL410



Большие, твёрдые держатели резцов позволяют обслуживать диски до 400 мм диаметром и 70 мм толщиной.



Жёсткая конструкция салазок подачи инструмента.



Большой мотор (1,5 л.с.) позволяет легко обслуживать тормозные диски полноприводных автомобилей.

OCL430MD



Большие, твёрдые держатели резцов позволяют обслуживать диски до 444.5 мм диаметром и 90 мм толщиной.



Более жёсткая конструкция суппорта с салазками подачи обеспечивает более высокую точность проточки больших тормозных дисков средне- и крупнотоннажных грузовиков.



Выдерживающий значительные нагрузки, мотор (1,5 л.с., 230 В, 9 А, 50/60 Гц) даёт возможность обслуживать передние и задние тормозные диски грузовиков.

Станок для проточки тормозных дисков среднетоннажных грузовиков и коммерческого автотранспорта OCL430MD

OCL430MD — это идеальное решение для мастерских, которые специализируются на обслуживании лишь среднетоннажных грузовиков и коммерческого автотранспорта, либо эта категория ТС является основной. Станок обладает всеми основными преимуществами OCL400, но вдобавок оснащён всеми необходимым функциями, компонентами и имеет достаточную мощность для работы с большими роторами.

Тележка OCL430MD обеспечивает расширенный диапазон применения по высоте, благодаря чему станок может протачивать диски автомобилей прямо на полу, без использования подъёмника. Компания Hunter поставляет полный спектр адаптеров и аксессуаров, требуемых для успешной работы со среднетоннажными грузовиками и коммерческими машинами в соответствии со спецификациями автопроизводителей.

Инновационная технология проточки тормозных дисков от Hunter увеличивает производительность, снижает количество возвратов



ServoDrive™ Регулятор скорости привода делает работу быстрее!

Запатентованная система привода ServoDrive™ протачивает диски вдвое быстрее, чем другие подкатные проточки, за счёт варьирования скорости вращения и крутящего момента при компенсации и обработке. Механик может протачивать диск на максимальной скорости и регулировать её в процессе обработки. Привод ServoDrive™ позволяет работать с «блокирующимися» дифференциалами, распространёнными на современных внедорожниках и лёгких коммерческих грузовиках, не снимая и не разбирая элементы привода.

Прерывистая подача обеспечивает качество обработанных поверхностей тормозных дисков, соответствующее или превышающее требования автопроизводителей (ОЕМ)



Показана модель OCL410-LT-PRO

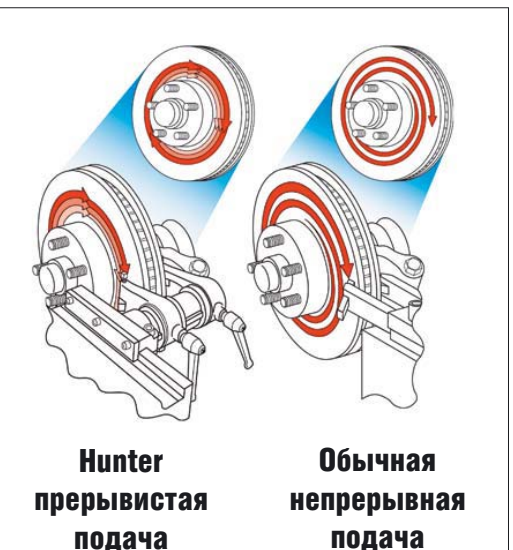

Hunter прерывистая подача

Обычная непрерывная подача

Эксклюзивный механизм «прерывистой подачи» Hunter протачивает по концентрическим окружностям, чем исключает появление спиральных «канавок» на обработанной поверхности. Это устраняет радиальные силы при торможении, характерные для дисков, проточенных на обычных станках с непрерывной подачей. Скорость проточки не влияет на качество финишной поверхности.



Технология
Anti-Chatter

Эксклюзивная технология Anti-Chatter обеспечивает превосходное качество финишной поверхности

Новая антивибрационная технология АСТ позволяет варьировать скорость вращения мотора на основании полученных данных по вибрации (дрожанию) диска, возникающего в результате резонанса на постоянной частоте вращения. АСТ обеспечивает гладкость финишной обработки, предотвращая пульсацию на педали тормоза – причина номер один возврата клиентов.

Проточка с постоянной скоростью вращения

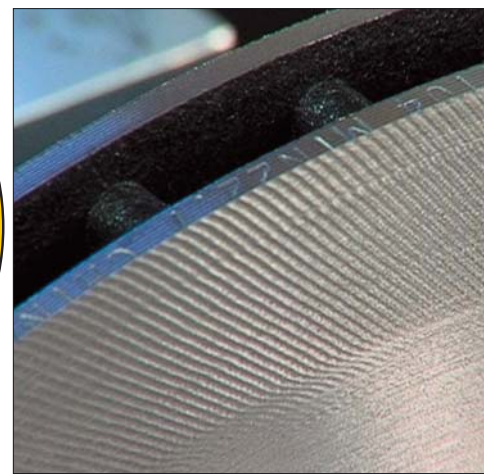
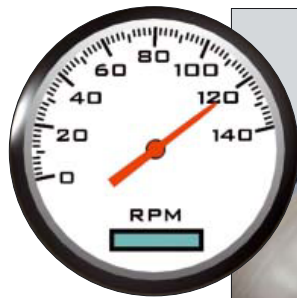

При постоянной скорости вращения могут возникнуть резонансные колебания, и, как следствие, возникает вибрация (дрожание) диска и нарушается качество обработки поверхности.

Проточка с изменяющейся скоростью вращения

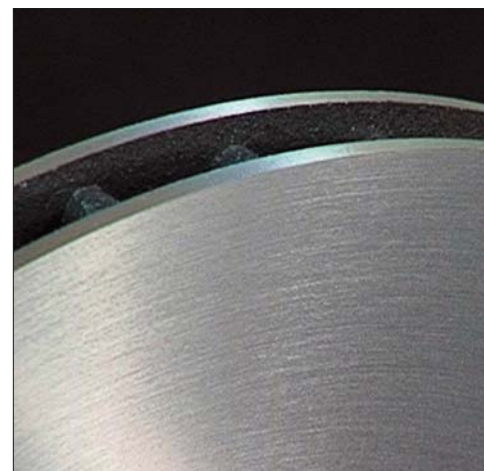
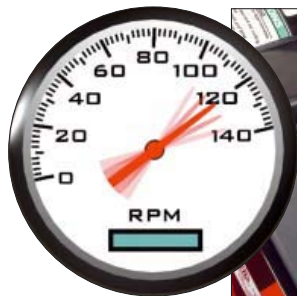

При нажатии на кнопку скорость вращения шпинделя станка начинает колебаться в ту и другую сторону от установленной величины, устраняя дрожание и достигая гладкость финишной поверхности.

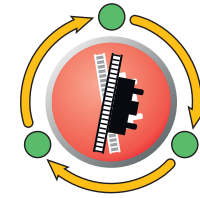

Компьютеризированная система компенсации Pro-Comp™ ускоряет время работы

Нажав кнопку и выполнив процедуру одноточечной компенсации, OCL410 и OCL430MD быстро скомпенсируют торцевые биения. Компенсация максимально упрощена, более не требуется тратить время на установку специальных держателей и стрелочных индикаторов. Это даёт уверенность оператору в соответствии качества протачиваемой поверхности OEM требованиям без обращения к спецификациям.

Продолжительность цикла обслуживания одного диска составляет менее 9 минут!



Шаг 1: Присоедините станок к адаптеру...



Шаг 2: Нажмите кнопку компенсации и выполните простую процедуру одноточечной компенсации...



Шаг 3: Определите глубину резания и станок в одно движение проточит обе поверхности!

Процедура завершена!

Другие методы компенсации и модели станков

Ручная одноточечная компенсация Модель OCL360S

Компенсация втулки, адаптера и станка достигается одноточечной компенсацией, процесс выполнения которой максимально упрощён и время регулировки уменьшено.

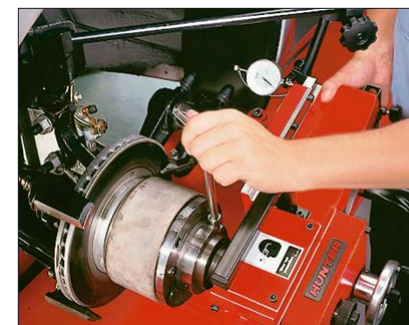

Ручная трёхточечная компенсация Модель OCL360

Ручная трёхточечная компенсация выполняется в адаптере. Затем станок крепится к барабану и обрабатывает поверхность.



Функции система ServoDrive™, компьютеризированная система компенсации Pro-Comp® и антивибрационная технология АСТ не доступны на моделях OCL360 и OCL360S.

Спецификации†

	OSL360	OSL410	OSL430MD
Макс. диаметр диска:	400 мм	400 мм	445 мм
Макс. толщина диска:	70 мм	70 мм	89 мм
Подача:	110 мм	110 мм	146 мм
Обороты шпинделя:	65 об/м	регулируемая и автоматически изменяемая (АСТ), 0-120 об/м	регулируемая и автоматически изменяемая (АСТ), 0-120 об/м
Мощность двигателя:	1 л.с. (0,75 кВт) при 1,730 об/м	1,5 л.с. (1,12 кВт) при 3,600 об/м	1,5 л.с. (1,12 кВт) при 3,450 об/м
Требования к питанию:	230 В, 50 Гц, 7,5 А	230 В, 50 Гц, 7,5 А	230 В, 50 Гц, 9 А
Габаритные размеры:	680 мм x 570 мм x 370 мм		876 мм x 457 мм x 229 мм
Диапазон перемещения:	Поднятое положение: 813 мм - 1143 мм Опущенное положение: 559 мм - 889 мм		Поднятое положение: 813 мм - 1143 мм Опущенное положение: 559 мм - 813 мм
Масса брутто:	113 кг	113 кг	149 кг

† Некоторые размеры, значения применимости и спецификации могут варьироваться в зависимости от конфигурации шины/колеса.

КАТЕГОРИИ ТРАНСПОРТА	Легковые а/м	Пикапы и внедорожники	Легкие грузовики г/л до 1 т	МОДЕЛИ АВТОМОБИЛЕЙ*
	МОДЕЛИ			
OSL410	X	X		Большинство моделей Acura, Alfa, Audi, BMW, Chrysler, Fiat, Ford, GM, Honda, Hyundai, Infiniti, Isuzu, Jaguar, Jeep, Lexus, Mercedes, Mitsubishi, Mazda, Nissan, Peugeot, Porsche, Saab, Saturn, Subaru, Suzuki, Toyota, Volkswagen.
OSL360S	X	X		
OSL360	X	X		
OSL410-LT-PRO	X	X	X	Большинство моделей 4x4 и с задним приводом, Chrysler Dana Axle, Chrysler с сдвоенными колёсами e 4x2, Dodge Dakota (2/4WD), Dodge г/л 0,75 и 1 т 4x4, Ford, Ford Excursion /F250SD / F350SD /F450-550SD, Ford Expedition, пикапы Ford F серии, GM, GM 3500 HD, Isuzu, Lexus, Lexus LX470, Lincoln Navigator, Mazda, Nissan 4x4, Porsche, Subaru, Suzuki, Toyota, Toyota 4x4 Landcruiser
OSL360S-LT-PRO	X	X	X	
OSL360-LT-PRO	X	X	X	

OSL410A

OSL410A поставляется без адаптеров. Необходимо заказать: уровни комплектов адаптеров I, II и III, или приобретаемые по отдельности индивидуальные адаптеры. (Смотрите форму 3947Т)

OSL430MD

Для станка **OSL430MD**, обслуживающего лёгкие и среднетонажные грузовики, требуются адаптеры, которые заказываются отдельно. (Смотрите форму 3947Т)

*Комплект LT-PRO увеличивает диапазон применения станков. Подробнее о применяемых комплектах узнавайте у региональных представителей компании Hunter.

В связи с постоянными технологическими обновлениями, спецификации, модели и опции могут быть изменены без уведомления.

ServoDrive и Pro-Comp являются зарегистрированными торговыми марками Hunter Engineering Company.

Ваш региональный дилер:

HUNTER
Engineering Company

Мастер-Дистрибьютор Hunter в России
Евро-СИБ-Импорт: Москва, ул. Шоссейная, д. 80,
тел.: (495) 780-46-80 • факс: (495) 354-70-30

посетите наш сайт:
www.hunter.com.ru