

# HUNTER GSP

Балансировочные станки серии GSP

Увеличивает рентабельность  
путём сокращения массы  
корректировочного груза

Технология  
балансировки  
**SmartWeight®**



**HUNTER**  
Engineering Company

## Балансировочные станки Hunter GSP

**Б**алансировочные станки GSP9600QM, GSP9600 и GSP9200, оснащенные ЖК-монитором, обеспечивают максимальную скорость, точность и простоту в эксплуатации, увеличивая продуктивность и прибыльность любого сервиса.

Удобные в использовании функции, такие как технология SmartWeight™ и программируемая система привода ServoDrive™ уменьшают время балансировки и снижают затраты. Автоматизированные процедуры помогут даже самым неопытным операторам стать экспертом по балансировке.

Графический ЖК-монитор отображает экраны всех процедур, они сменяются нажатием программных кнопок. Это позволяет с лёгкостью выполнять самые сложные процедуры – что так важно при современных растущих требованиях к балансировке колёс.



### Графический ЖК-монитор

- Показывает введённые данные крупным, легко-читаемым шрифтом, ускоряя время работы.
- Даёт подсказки оператору для проведения калибровки, диагностики и настройки, всегда доступны на экране
- Обеспечивает простой вывод информации. Гарантирует, что оператор найдёт функции, необходимые для балансировки колёс сложной конфигурации.



ServoDrive™ - запатентованная программируемая система привода постоянного тока обеспечивает оператору полный контроль и сокращает время выполнения балансировки. Колесо можно вращать в любом направлении с разной скоростью и крутящим моментом. Колесо автоматически позиционируется для выбранного расположения набивных и приклеивающихся грузов, в то время как функция ServoPush позволяет оператору быстро выбрать следующую позицию для размещения грузов.

## Балансировочный станок GSP9600 QuickMatch®

**GSP9600QM, оснащенный прижимным роликом, быстро измеряет нагруженное биение колеса при КАЖДОЙ процедуре балансировки!**

**Б**алансировочный станок GSP9600 QuickMatch™ использует контактную поверхность прижимного ролика для измерения биения колеса и помогает избежать проблем, связанных с вибрацией. Самым быстрым и достоверным способом измерения биения является использование прижимного ролика, который обеспечивает контакт с поверхностью шины.

Роллер GSP9600QM быстро измеряет полное пятно контакта шины и позволяет обнаружить имеющиеся отклонения в геометрии колеса. Бесконтактные устройства измеряют биение лишь на ограниченной поверхности шины, что может привести к недостоверным результатам. К тому же, устройства бесконтактного измерения не учитывают жёсткости боковины шины, что часто способствует возникновению вибрации.

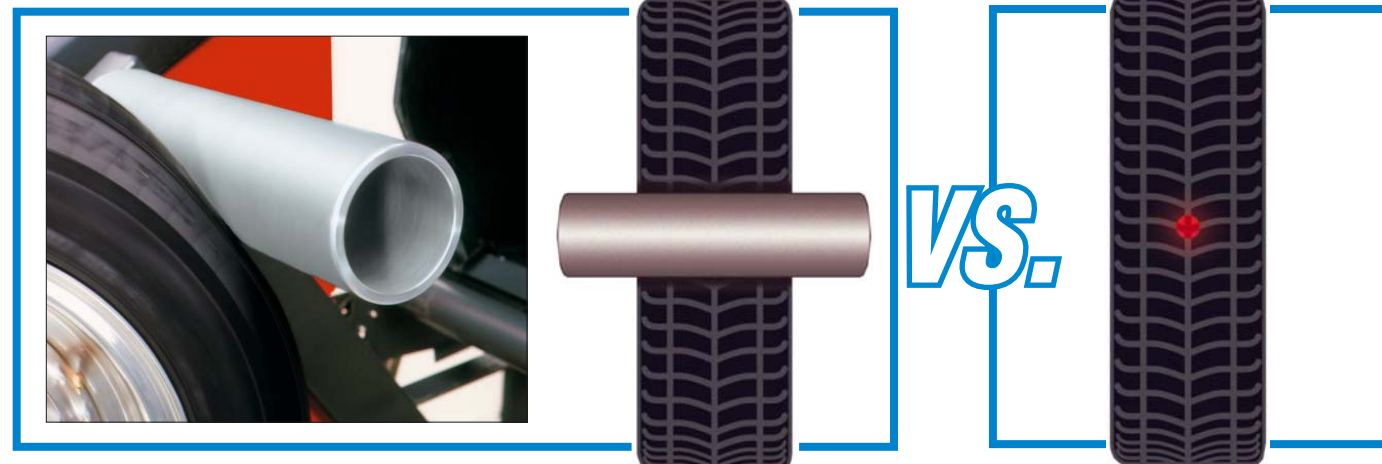

*Прижимной роллер GSP9600 обеспечивает самое быстрое и точное измерение биения.*

*Системы бесконтактного измерения биения часто дают недостоверные результаты и не принимают в расчёт разность жёсткости боковин шины, вызывающую возникновение вибрации.*



*Функция QuickMatch™ Match-Mounting на GSP9600QM даёт точные инструкции оператору, как повернуть шину на ободе, чтобы устранить вибрацию.*



*GSP9600QM измеряет боковое и радиальное биение обода без снятия шины и быстро определяет, вызвано ли биение шиной или диском. Биение также может быть измерено в посадочном месте бортов при снятой шине.*

# Технология балансировки SmartWeight®

- Увеличение рентабельности путем сокращения использованного груза и других расходов на 30-40%
- Ускорение балансировки снижением количества оборотов и процедур поиска нужного груза
- Упрощает пользование балансировкой
- Не использует параметры округления, влияющее на качество балансировки
- Автоматически предоставляет лучший общий баланс

Запатентованная компанией Hunter Engineering, технология балансировки SmartWeight® (Умный Груз) - это новый революционный метод балансировки колес, который минимизирует количество груза и позволяет добиться максимальной производительности, при этом экономя деньги на материалы и труд. Технология балансировки SmartWeight® позволяет **сэкономить более 33 % суммы**, потраченной на приобретение грузов, и уменьшить время на балансировку для большинства колес без снижения точности и качества работы\*.



Этот новый метод подсчитывает груз путем измерения «абсолютных» или чистых статических и парных сил дисбаланса. В отличие от традиционной процедуры, оценивающей параметры балансировки по весам грузов, опция SmartWeight® определяет статические и парные силы дисбаланса для выявления проблем, вызывающих вибрацию, тем самым максимизируя возможности балансировки.

## Экономия рабочего времени

Технология SmartWeight® экономит время работы более чем для 30% протестированных колес\* путем применения одного корректирующего груза вместо двух для устранения статического и парного дисбаланса.

**Во многих случаях технология SmartWeight® позволяет оператору пользоваться всего лишь одним грузом в целях получения наилучшего результата по устранению статического и парного дисбаланса.**

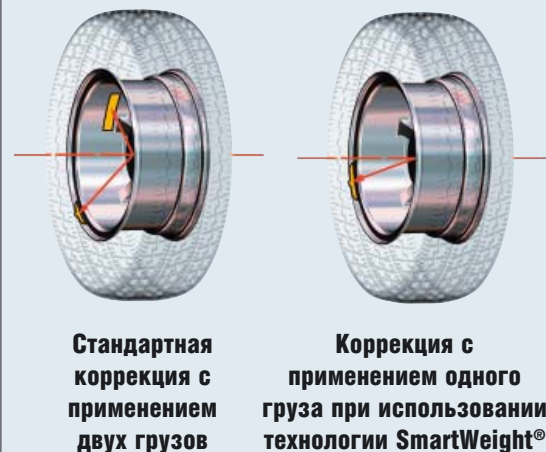

		Экономия груза						
		«-14"»	15"-17"	18"-20"	21"-23"	24"-»	Итого	
Клип-Клип	Бранд:	36	28	4	3	0	64	
	He-SmartWt:	3423	1758	283	262	0	5726g	
	SmartWt:	2431	1304	234	213	0	4182g	
	Экономия:	892	454	49	49	0	1546g	
		29.0 %	25.8 %	17.3 %	18.7 %	0.0 %	27.0 %	
Требуется Груз:		11	7	1	1	0	22	
Груз не требует:		3	1	1	0	0	5	
Клип-Клей	Бранд:	0	0	0	0	0	0	
	He-SmartWt:	0	1637	1403	580	0	3620g	
	SmartWt:	0	1063	1013	425	0	2501g	
	Экономия:	0	574	390	163	0	1127g	
		0.0 %	35.1 %	27.8 %	27.7 %	0.0 %	31.1 %	
Требуется Груз:		0	3	5	1	0	9	
Груз не требует:		0	2	1	0	0	3	
Клей-Клип	Бранд:	0	16	12	4	4	36	
	He-SmartWt:	0	3338	1850	744	383	6315g	
	SmartWt:	0	1882	1184	517	275	3869g	
	Экономия:	0	1346	666	227	107	2346g	
		0.0 %	40.3 %	36.0 %	30.5 %	27.9 %	37.1 %	
Требуется Груз:		0	5	3	1	2	11	
Груз не требует:		0	1	0	0	0	1	
Итого		Бранд:	36	28	4	3	0	64
		He-SmartWt:	3423	1758	283	262	0	5726g
		SmartWt:	2431	1304	234	213	0	4182g
		Экономия:	892	454	49	49	0	1546g
		Требуется Груз:	11	7	1	1	0	22
		Груз не требует:	3	1	1	0	0	5
		Итого	Бранд:	36	28	4	3	0
		He-SmartWt:	3423	1758	283	262	0	5726g
		SmartWt:	2431	1304	234	213	0	4182g
		Экономия:	892	454	49	49	0	1546g
		Требуется Груз:	11	7	1	1	0	22
		Груз не требует:	3	1	1	0	0	5

**Общую экономию грузов легко увидеть на мониторе вашего балансировочного станка!**

Функция SmartWeight® накапливает данные по грузам, использованным в каждой балансировке, и отражает кумулятивные данные сэкономленных грузов. Пример выше показывает, что для 120 колес технология SmartWeight® сэкономила в сумме 5.02 кг (32%) груза. Затраты времени также были снижены на 35% для колес, динамически сбалансированных только одним грузом.

Подробнее о технологии SmartWeight® Вы можете узнать на нашем сайте [www.hunter.com.ru](http://www.hunter.com.ru)

# Функции, позволяющие выполнить качественную балансировку быстрее и проще...

## HammerHead™ - Лазерный указатель места крепления набивного груза

Активируемый системой ServoDrive, лазер проецирует линию на место крепления груза. Эта система помогает увеличить точность балансировки, продуктивность и прибыльность автосервиса. Возможности HammerHead™ гарантируют правильность установки груза, результатом чего является использование всего одного балансировочного груза в большинстве случаев. Рабочее место оператора дополнительно освещается люминесцентной лампой.



После того как определено место крепления груза на него проецируют лазерные линии, активируемые системой ServoDrive.

## Встроенный колесный подъемник (опция только для GSP9600QM/GSP9600)

Помогает оператору безопасно, легко и быстро выполнять сервисное обслуживание современных колес больших размеров, а также колес легких грузовиков.



Балансировочный станок GSP9600QM показан с опционными колесным подъемником, лазерным указателем HammerHead™, принтером и полкой для принтера.

## Определение места крепления груза



С системой Hammer Head™ определение места крепления груза стало быстрым и лёгким.



HammerHead™ устраняет ошибки размещения грузов, которые часто встречаются при использовании других методов. Даже незначительные отклонения от выбранного места размещения груза приводят к некачественной и продолжительной балансировке с применением лишних контрольных грузов.

## Функции, позволяющие выполнить качественную балансировку быстрее и проще...

Выбирайте скрытые и альтернативные варианты размещения грузов и сокращайте время работы с помощью ... режима SmartSpoke™

Являющийся приложением программы SmartWeight® режим SmartSpoke™ позволяет добиться идеального баланса с помощью всего одного груза расположенного за спицей колеса, вместо двух. Благодаря этому режиму уменьшаются расходы на балансировочные грузы, и сокращается время балансировки.



Режим SmartSpoke сокращает количество балансировочных грузов и сокращает время балансировки.



При использовании других режимов тратится больше груза и времени.

Сокращайте время работы с помощью ... системы автоматического определения типа выбранного груза\*\*

Тип выбранного груза определяется автоматически при помощи внутреннего или внешнего рычага Dataset®. Благодаря автоматическому определению, объединенного в одну операцию с выбором расположения груза, не требуется режим выбора груза, что значительно экономит время и упрощает эксплуатацию.



Прижатием рычага к диску в верхней его части, автоматически выбирается набивной груз.

Прижатием рычага к диску в нижней его части, автоматически выбирается приклеиваемый груз.

Определите точное место расположения приклеиваемого груза с помощью Лазерного указателя



Привод ServoDrive автоматически останавливает колесо в нужном положении и активирует лазерный указатель для быстрого и точного определения места расположения приклеиваемых грузов.

Выберите скрытые и альтернативные варианты размещения грузов с помощью режимов SplitSpoke® и Split Weight\*

Режим Split Spoke® автоматически определяет место для размещения приклеиваемых грузов в невидимую зону (за спицами колеса).

Режим Split Weight® - предлагает множество вариантов по размещению грузов, исключая необходимость иметь широкую номенклатуру грузов и облегчая установку колпаков колес.

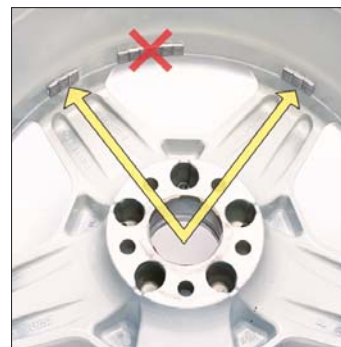

Выполните быструю установку колеса с помощью...



Функции AutoClamp (пневмозажим)

Дополнительная функция AutoClamp экономит время и усилия. Зажимной адаптер позиционируется и затягивается автоматически. Не расходуется время на вращение крыльчатой гайки.

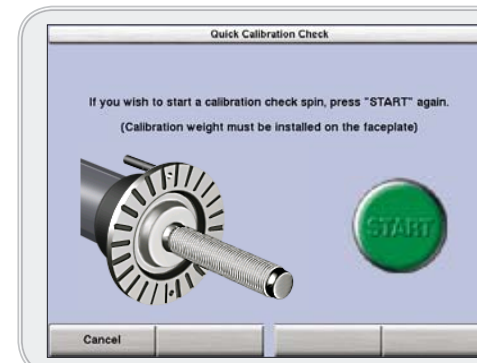

Проведите точные измерения с помощью...



Двух автоматических измерительных рычагов Dataset®

Внутренний и внешний рычаги Dataset® ускоряют точный ввод местоположения груза и используются при измерении бокового и радиального биения. Уменьшают время на размещение набивных или приклеиваемых грузов для повышения точности и качества балансировки.

Функция калибровки Quick Cal-Check®\*

Просто прикрепите калибровочный груз, нажмите «START [ПУСК]» и всего за несколько секунд, эта эксклюзивная запатентованная функция выполнит калибровку станка.



Мгновенная передача данных... нажатием на педаль

- Нажатие на педаль тормоза активирует ввод и запоминание параметров колеса.
- Педаль также блокирует вал для упрощения затягивания или ослабления крыльчатой гайки.
- Функция тормоза Spindle-Lock® и рычаги Dataset® сокращают время балансировки и позволяют отбалансировать колесо на 40% быстрее, чем лучшие станки других производителей.



Быстро установите грузы с помощью ... Servo Stop и Servo Push Drive Control\*

Нажатием кнопки или легким толчком колеса ServoStop автоматически позиционирует колесо для выбранного расположения грузов. Servo Push включается поворотом колеса, заставляя привод автоматически поворачивать колесо к следующей позиции расположения груза.

Определите точное расположение груза с помощью...

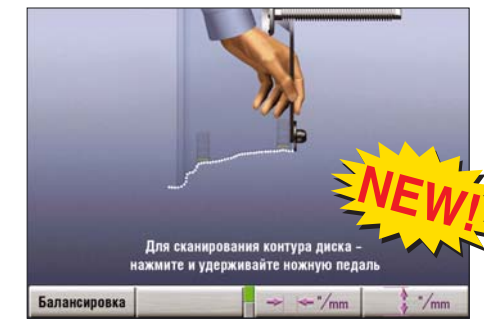

Режима Rim Scan

Внутренний рычаг прочертит точный контур диска, запомнит габариты и замеры по периметру возможного расположения приклеиваемых грузов и выявит неподходящие участки для установки грузов. Затем данная функция предложит автоматическое расположение груза для значительного увеличения возможностей SmartWeight балансировки с одним вращением.



Проверьте центровку колёс с помощью... опции проверки центровки Wheel Centering Check®\*

Эта функция, эксклюзивная для балансировочных станков Hunter, гарантирует правильную центровку установленного на балансировочный станок колеса. Уменьшает время на подбор аксессуаров для монтажа или на решение проблем установки колес сложной конфигурации.

# Спецификации\* GSP9600QM/ GSP9600 /GSP9200

Балансировочные станки показаны с опционными колёсным подъёмником и лазерным указателем HammerHead™

## Электропитание:

230V (+10%/-15%), 3 А, 50Гц,

## Применяемость:

Ширина диска: 38 - 508 мм (1.5" - 20")

Диаметр диска: 254 мм - 762 мм (10" - 30")

ALU: 191 - 965 мм (7.5" - 38")

Максимальный диаметр шины:

1118 мм (44")/1118 мм (44")/965 мм (38")

Максимальная ширина шины: 508 мм (20")

Максимальный вес колеса: 80 кг/ 80 кг/ 68 кг

## Разрешение дисбаланса: +/- 1 г

## Точность позиционирования:

512 позиций (+/- 0.07°)

## Скорость балансировки:

300 об/мин/ 300 об/мин/ 150 об/мин

**Мотор:** электродвигатель постоянного тока с программируемой системой привода

## Сжатый воздух (для опции AutoClamp):

7-12 бар

## Масса брутто:

### GSP9600QM:

250 кг; с колёсным подъёмником: 268 кг

### GSP9600:

238 кг; с колёсным подъёмником: 256 кг

### GSP9200: 215 кг

\* Некоторые размеры, значения применяемости и спецификации могут зависеть от конфигурации шина/ колеса.

**В стандартную комплектацию балансировочных станков не включены комплекты центрирования колёс!**

**Для заказа дополнительных аксессуаров запрашивайте Форму 3203TE**



**В связи с постоянными технологическими обновлениями, спецификации, модели и опции могут быть изменены без уведомления.**

CenteringCheck, Dataset, HammerHead, Quick Cal-Check, Quick-Thread, ServoDrive, SmartSpoke, SmartWeight, Spindle-Lok, Split Spoke и Split Weight являются зарегистрированными торговыми марками Hunter Engineering Company.

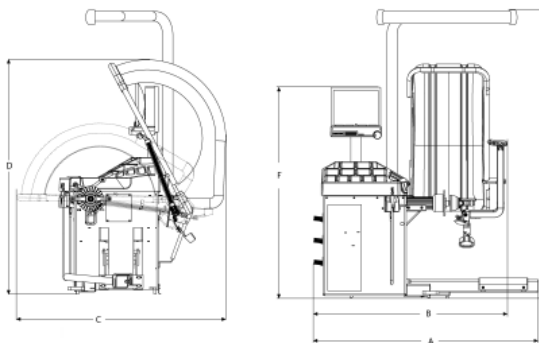

## Габаритные размеры GSP9600QM

<b>A</b>	1676 мм	<b>D</b>	1797 мм
<b>B</b>	1435 мм	<b>E</b>	2184 мм
<b>C</b>	1575 мм	<b>F</b>	1626 мм

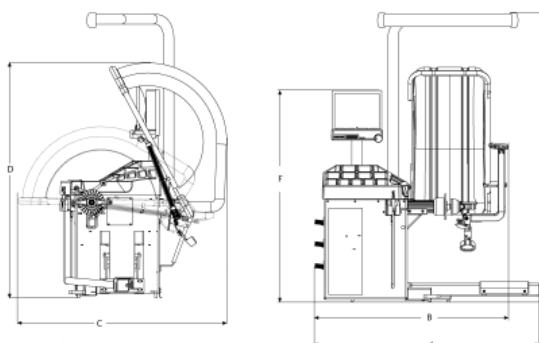

## Габаритные размеры GSP9600

<b>A</b>	1676 мм	<b>D</b>	1797 мм
<b>B</b>	1435 мм	<b>E</b>	2184 мм
<b>C</b>	1575 мм	<b>F</b>	1626 мм

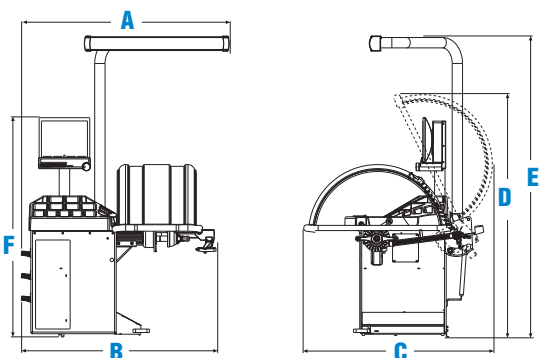

## Габаритные размеры GSP9200

<b>A</b>	1676 мм	<b>D</b>	1797 мм
<b>B</b>	*1435 мм	<b>E</b>	2184 мм
<b>C</b>	1575 мм	<b>F</b>	1473 мм

\* 1524 мм с полкой для принтера.



**Ваш региональный дилер:**

**HUNTER**  
Engineering Company

Мастер-Дистрибьютор Hunter в России  
Евро-СИБ-Импорт: Москва, ул. Шоссейная, д. 80,  
тел.: (495) 780-46-80 • факс: (495) 354-70-30

**посетите наш сайт:**  
[www.hunter.com.ru](http://www.hunter.com.ru)